



RESOLUCIÓN de 4 de octubre de 2019, de la Dirección General de Sostenibilidad, por la que se otorga autorización ambiental unificada para explotación porcina de cebo, promovida por Valentín Sayago Gil, en el término municipal de Feria (Badajoz). (2019062567)

ANTECEDENTES DE HECHO

Primero. Con fecha 10 de julio de 2018 tiene entrada en el Registro Único de la Junta de Extremadura, la solicitud de autorización ambiental unificada (AAU) para la instalación de explotación porcina ubicada en el término municipal de Feria (Badajoz) y promovida por Valentín Sayago Gil con domicilio social en C/ Pilar de Zafra, n.º 13, C.P. 06390 de Feria (Madrid).

Segundo. El proyecto consiste en la instalación de una explotación porcina de cebo en régimen de explotación intensivo con capacidad para 1.000 cerdos de cebo. Esta actividad está incluida en el ámbito de aplicación de la Ley 16/2015, de 23 de abril, de protección ambiental de la Comunidad Autónoma de Extremadura. En particular en la categoría 1.2 del anexo II.

La explotación se ubicará en el polígono 2, parcela 416 del término municipal de Feria (Badajoz). La superficie total de la finca es de unas 8,9418 hectáreas. Las características esenciales del proyecto se describen en la presente resolución.

Tercero. Con fecha 19 de septiembre de 2018, el órgano ambiental publica anuncio en su sede electrónica, poniendo a disposición del público, durante un plazo de 10 días, la información relativa al procedimiento de solicitud de autorización ambiental unificada, de conformidad con lo dispuesto en el artículo 16.5 de la Ley 16/2015, de 23 de abril, de protección ambiental de la Comunidad Autónoma de Extremadura.

Cuarto. Para dar cumplimiento a lo dispuesto en el artículo 16.4 de la Ley 16/2015, de 23 de abril, de protección ambiental de la Comunidad Autónoma de Extremadura, con fecha 18 de septiembre de 2018, se remite copia del expediente al Ayuntamiento de Feria, a fin de que por parte de éste se promoviese la participación real y efectiva de las personas interesadas, en todo caso, de los vecinos inmediatos, en el procedimiento de otorgamiento de la autorización ambiental unificada. Del mismo modo, se le indicaba que disponía de un plazo de 20 días desde la recepción del expediente, para remitir un informe técnico que se pronuncie sobre la adecuación de la instalación a todas aquellas materias de competencia municipal, de conformidad con lo dispuesto en el artículo 25.2 de la Ley 7/1985, de 2 de abril, reguladora de las Bases de Régimen Local.

A fecha actual no se han recibido alegaciones al procedimiento.

Quinto. La explotación porcina cuenta con informe favorable de Impacto Ambiental de fecha 15 de marzo de 2019.



Sexto. Para dar cumplimiento a las prescripciones del artículo 16.6 de la Ley 16/2015, de 23 de abril, de protección ambiental de la Comunidad Autónoma de Extremadura, con fecha 10 de julio de 2019 tiene entrada en el Registro Único de la Junta de Extremadura informe del técnico municipal, de fecha 3 de julio de 2019, en el que informa sobre la adecuación de la instalación a todas aquellas materias de competencia municipal de conformidad con lo dispuesto en el artículo 25.2 de la Ley 7/1985, de 2 de abril, reguladora de las Bases de Régimen Local.

Séptimo. Tal y como dispone el artículo 16.8 de la Ley 16/2015, de 23 de abril, de protección ambiental de la Comunidad Autónoma de Extremadura, el órgano ambiental dirige Oficio, de fecha 3 de junio de 2019, al Ayuntamiento de FERIA (Badajoz), a Valentín Sayago Gil, así como a las asociaciones AMUS, ADENEX, Ecologistas en Acción y SEO/BirdLife, otorgándoles el preceptivo trámite de audiencia, por plazo de diez días.

Octavo. A los anteriores Antecedentes de Hecho, le son de aplicación los siguientes,

FUNDAMENTOS DE DERECHO

Primero. Es órgano competente para la resolución del presente procedimiento la Dirección General de Sostenibilidad de la Consejería para la Transición Ecológica y Sostenibilidad, en virtud de lo dispuesto en el artículo 15 de la Ley 16/2015, de 23 de abril, de protección ambiental de la Comunidad Autónoma de Extremadura y de conformidad con el artículo 31.3 del Decreto 87/2019, de 2 de agosto, por el que se establece la estructura orgánica básica de la Administración de la Comunidad Autónoma de Extremadura.

Segundo. Conforme a lo establecido en el artículo 14.2 de la Ley 16/2015, de 23 de abril, de protección ambiental de la Comunidad Autónoma de Extremadura, "Se somete a autorización ambiental unificada el montaje, explotación, traslado o modificación sustancial, de las instalaciones de titularidad pública o privada en las que se desarrolle alguna de las actividades que se incluyen en el anexo II de la presente ley".

La actividad cuya autorización se pretende, se encuentra incluida en el ámbito de aplicación de la Ley 16/2015, de 23 de abril, de protección ambiental de la Comunidad Autónoma de Extremadura. En concreto, en la categoría 1.2 del anexo II, relativa a "Instalaciones ganaderas, no incluidas en el anexo I, destinadas a la cría de ganado porcino, incluyendo jabalíes, que dispongan de más de 350 emplazamientos o animales autorizados para cerdos de cría y/o 50 emplazamientos o animales para cerdas reproductoras".

La explotación se ubicará en el polígono 2, parcela 416 del término municipal de FERIA (Badajoz). La superficie total de la finca es de unas 8,9418 hectáreas. Las características esenciales del proyecto se describen en la presente resolución.

A la vista de los anteriores Antecedentes de Hecho, Fundamentos de Derecho y del informe técnico, habiéndose dado debido cumplimiento a todos los trámites previstos legalmente, la Dirección General de Sostenibilidad,

**RESUELVE :**

Otorgar autorización ambiental unificada a favor de Valentín Sayago Gil, para la instalación de una explotación porcina de cebo en régimen de explotación intensivo con capacidad para 1.000 cerdos de cebo, en el término municipal de Feria (Badajoz), incluida en la categoría 1.2 del anexo II, de la Ley 16/2015, de 23 de abril, relativa a "Instalaciones ganaderas, no incluidas en el anexo I, destinadas a la cría de ganado porcino, incluyendo jabalíes, que dispongan de más de 350 emplazamientos o animales autorizados para cerdos de cría y/o 50 emplazamientos o animales para cerdas reproductoras", a los efectos recogidos en la referida norma, debiéndose, en todo caso, en el ejercicio de la actividad, dar cumplimiento al condicionado fijado a continuación y al recogido en la documentación técnica entregada, excepto en lo que ésta contradiga a la presente autorización, sin perjuicio del cumplimiento de las prescripciones establecidas en la legislación sectorial que resulte de aplicación a la actividad en cada momento. El n.º de expediente de la instalación es el AAU18/0153.

CONDICIONADO DE LA AUTORIZACIÓN AMBIENTAL UNIFICADA**- a - Tratamiento y gestión del estiércol**

1. El tratamiento y gestión de los estiércoles sólidos y licuados (purines) que se generen en esta explotación porcina se llevará a cabo mediante la aplicación de los mismos como abono orgánico. Para el control de la gestión de estos residuos agroganaderos, la instalación deberá disponer de un Libro de Registro de Gestión y de un Plan de Aplicación Agrícola de los estiércoles, conforme a lo establecido en el artículo 8 del Decreto 158/1999, de 14 de septiembre, de regulación zootécnico sanitaria de las explotaciones porcinas de Extremadura.

La generación de estiércoles asociada al funcionamiento normal del complejo porcino se estima en 2.150 m³/año de purines, que suponen unos 7.250 kg de nitrógeno /año; calculados en base a los factores recogidos en el anexo IV del Decreto 158/1999. Todas las deyecciones generadas deberán gestionarse adecuadamente, conforme al Plan de Aplicación Agrícola elaborado, y dejando constancia de esta gestión en el Libro de Registro de Gestión de Estiércoles.

2. El complejo porcino deberá disponer de un sistema para la recogida y almacenamiento de los purines y las aguas de limpieza, generados en las naves de secuestro, que evite el riesgo de filtración y contaminación de las aguas superficiales y subterráneas, con tamaño adecuado para la retención de la producción de al menos 3 meses, que permita llevar a cabo la gestión adecuada de los mismos. A estos efectos, la explotación porcina deberá disponer de una capacidad total mínima de retención de estiércoles licuados, aguas de limpieza y lixiviados del estercolero de 600 m³, volumen que el complejo porcino justifica mediante la existencia de una fosa de hormigón, con una capacidad mínima de almacenamiento de 200 m³ y una balsa de retención de pluviales y aguas contaminadas, construida en lámina PEAD, para las naves y patios de ejercicio con una capacidad de 1.250 m³.



3. El diseño y la construcción de la fosa deberá adaptarse a las prescripciones que para este tipo de infraestructuras establece la Dirección General de Sostenibilidad. Conforme a esto, se deberá tener en cuenta los siguientes requisitos:
- La ubicación de las fosas /balsa deberá garantizar que no se produzcan vertidos a ningún curso o punto de agua; y habrán de hallarse a la mayor distancia posible de caminos y carreteras. Se orientará en función de los vientos dominantes, de modo que se eviten molestias por malos olores a las poblaciones más cercanas.
 - La fosa tendrá las siguientes características constructivas:
 - Se ejecutará en hormigón armado.
 - Impermeabilización del sistema de retención para evitar la posibilidad de infiltraciones.
 - Cuneta en todo su perímetro, que evite el acceso de las aguas de escorrentía.
 - Talud perimetral que evite desbordamientos y el acceso de aguas de escorrentía.
 - Cerramiento perimetral que no permita el acceso de personas y animales.
 - La balsa será impermeabilizada con lámina de PEAD y cumplirá con las siguientes características constructivas:
 - Profundidad mínima de 2 m.
 - Talud perimetral de hormigón de 0,5 m, para impedir desbordamientos; y cuneta en todo su perímetro, que evite el acceso de las aguas de escorrentía.
 - Estructura:
 - ◇ Sistema de control de fugas mediante red de recogida de filtraciones canalizadas a una arqueta de detección de fugas, ubicada en el punto más bajo del terreno.
 - ◇ Capa drenante.
 - ◇ Lámina de Geotextil.
 - ◇ Lámina de PEAD de 1,5 mm mínimo.
 - ◇ Cuneta en todo su perímetro.
 - ◇ Cerramiento perimetral.
 - ◇ Se dispondrá de certificado de calidad emitido por la empresa encargada de su construcción.



La frecuencia de vaciado, ha de estar en torno a los 4-5 vaciados anuales y siempre antes de superar los 2/3 de su capacidad. No obstante, cada 3 meses como máximo deberá vaciarse, momento que se aprovechará para la comprobación del estado de la instalación, arreglando cualquier deficiencia en caso de una evaluación desfavorable de la misma.

4. La explotación porcina dispondrá de un estercolero ubicado en una zona protegida de los vientos con una capacidad mínima de 90 m³. Esta infraestructura consistirá en una superficie estanca e impermeable, con sistema de recogida de lixiviados conectado a fosa de purines. Se deberá cubrir el estercolero mediante la construcción de un cobertizo o una cubierta flexible (plástico), impidiendo de este modo el acceso de pluviales al interior del cubeto.

El estercolero deberá vaciarse antes de superar los 2/3 de su capacidad. No obstante cada 15 días como máximo deberá retirar su contenido, momento que se aprovechará para el mantenimiento de esta infraestructura, comprobando que se encuentra en condiciones óptimas, y reparando cualquier deficiencia en caso de una evaluación desfavorable de la instalación.

5. En la aplicación de los estiércoles sólidos y licuados como abono orgánico en superficies agrícolas, se tendrán en cuenta las siguientes limitaciones:

La aplicación total de kilogramos de nitrógeno por hectárea y año (kg N/ha × año) será inferior a 170 kg N/ha × año en regadío, y a 80 kg N/ha × año en cultivos de secano. Las aplicaciones se fraccionarán de forma que no se superen los 45 kg N/ha por aplicación en secano y los 85 kg N/ha en regadío. Para los cálculos se tendrán en cuenta, tanto la aportaciones de purines y estiércoles sólidos de porcino, como otros aportes de nitrógeno en la finca (estiércol procedente de ganado distinto del porcino, fertilizantes con contenido en nitrógeno).

No se harán aplicaciones sobre suelo desnudo, se buscarán los momentos de máxima necesidad del cultivo, no se realizarán aplicaciones en suelos con pendientes superiores al 10 %, ni en suelos inundados o encharcados, ni antes de regar ni cuando el tiempo amenace lluvia. No se aplicará de forma que causen olores u otras molestias a los vecinos, debiendo para ello enterrarse, si el estado del cultivo lo permite, en un periodo inferior a 24 horas.

Se dejará una franja de 100 m de ancho sin abonar alrededor de todos los cursos de agua, no se aplicarán a menos de 300 m de una fuente, pozo o perforación que suministre agua para el consumo humano, ni tampoco si dicha agua se utiliza en naves de ordeño. La distancia mínima para la aplicación sobre el terreno, respecto de núcleos de población será de 1.000 metros y de 200 respecto a otras explotaciones ganaderas.



- b - Producción, tratamiento y gestión de residuos

1. Los residuos peligrosos que se generarán por la actividad de la instalación industrial son los siguientes:

RESIDUO	ORIGEN	CÓDIGO LER ⁽¹⁾
Residuos cuya recogida y eliminación son objeto de requisitos especiales para prevenir infecciones	Tratamiento o prevención de enfermedades de animales	18 02 02
Productos químicos que consisten en, o contienen, sustancias peligrosas	Tratamiento o prevención de enfermedades de animales	18 02 05
Envases que contienen restos de sustancias peligrosas	Residuos de envases de sustancias utilizadas en el tratamiento o la prevención de enfermedades de animales	15 01 10

⁽¹⁾ LER: Lista Europea de Residuos publicada por la Decisión de la Comisión 2014/955/UE de 18 de diciembre de 2014.

2. Los residuos no peligrosos que se generarán con mayor frecuencia son los siguientes:

RESIDUO	ORIGEN	CÓDIGO LER ⁽¹⁾
Papel y cartón	Residuos asimilables a los municipales	20 01 01
Plástico	Residuos asimilables a los municipales	20 01 39



RESIDUO	ORIGEN	CÓDIGO LER ⁽¹⁾
Mezcla de residuos municipales	Residuos asimilables a los municipales	20 03 01
Residuos de construcción y demolición	Operaciones de mantenimiento o nuevas infraestructuras	17 01 07
Lodos de fosa séptica	Residuos almacenados en fosa estanca de aseos y servicios	20 03 04
Medicamentos distintos de los especificados en el código 18 02 07	Tratamiento o prevención de enfermedades de animales	18 02 08

3. La gestión y generación de cualquier otro residuo no indicado en los apartados b.1 o b.2, deberá ser comunicada a esta Dirección General de Sostenibilidad.
4. Junto con el certificado final de obra el titular de la instalación deberá indicar a esta Dirección General de Sostenibilidad qué tipo de gestión y qué gestores autorizados o inscritos de conformidad con la Ley 22/2011, de residuos y suelos contaminados, se harán cargo de los residuos generados por la actividad con el fin último de su valorización o eliminación, incluyendo los residuos asimilables a urbanos. Éstos deberán estar registrados como Gestores de Residuos según corresponda.
5. Queda expresamente prohibida la mezcla de los residuos generados entre sí o con otros residuos. Los residuos deberán segregarse desde su origen, disponiéndose de los medios de recogida y almacenamiento intermedio adecuados para evitar dichas mezclas.
6. La eliminación de los cadáveres se efectuará conforme a las disposiciones del Reglamento (CE) n.º 1069/2009 del Parlamento Europeo y del Consejo de 21 de octubre de 2009 por el que se establecen las normas sanitarias aplicables a los subproductos animales y los productos derivados no destinados al consumo humano y por el Reglamento (CE) n.º 142/2011, de la Comisión de 25 de febrero de 2011. Se observará que el almacenamiento de los cadáveres se realice en condiciones óptimas y fuera del recinto de la instalación.

- c - Medidas de protección y control de la contaminación atmosférica

Los contaminantes emitidos a la atmósfera y sus respectivos focos de emisión serán los siguientes:

CONTAMINANTE	ORIGEN
N ₂ O	Almacenamientos exteriores de estiércoles
NH ₃	Volatilización en el estabulamiento
	Almacenamientos exteriores de estiércoles
CH ₄	Volatilización en el estabulamiento
	Almacenamientos exteriores de estiércoles

Dado el marcado carácter difuso de las emisiones de estos contaminantes y, por tanto, la enorme dificultad existente en el control de las emisiones mediante valores límite de emisión, deberán ser sustituidas por la aplicación de las mejores técnicas disponibles.

- d - Emisiones contaminantes al suelo y a las aguas subterráneas

1. El ganado porcino estará en todo momento en las naves de secuestro y patios. Estas naves y patios son las indicadas en el anexo I de la presente resolución. Todas las instalaciones serán permanentes.
2. Los animales de cebo dispondrán de un superficie de patios de ejercicio de 6.400 m², repartida en dos patios. Los patios contarán con balsa de lámina PEAD de 1.250 m³. La duración de la estancia de los cerdos en estas superficies no superará los 9 meses al año, permaneciendo el resto del tiempo en periodo de descanso y regeneración. Estos patios serán los indicados en el apartado referente a la descripción de la actividad de la presente resolución.



El manejo de los animales en los patios deberá cumplir los siguientes requisitos:

- El arbolado que se encuentre en los patios de ejercicio se protegerá de la incidencia directa por parte de los animales, protegiendo tanto el tronco como las raíces con piedra y mallazo.
 - Con el fin de mejorar la posible erosión y degradación del suelo, se procederá a la siembra de pradera y leguminosa en los periodos de descanso de los patios.
 - En los periodos de mayor pluviometría para evitar el arrastre de las deyecciones por el agua y la erosión de los patios, se recluirán los animales en las naves de secuestro.
3. No se permitirá la construcción o formación de balsas o fosas para la recogida de aguas de limpieza, deyecciones o cualquier otra agua residual procedentes de las naves de secuestro, corrales y patios de ejercicio, distintas de las descritas en el apartado a.2) y d.2).
4. Quincenalmente se procederá a la retirada de deyecciones y limpieza de suelos, comederos y bebederos. No obstante, al final de cada ciclo se realizarán vaciados sanitarios de las instalaciones que albergan los animales.
5. Los vestuarios del personal de la explotación si contaran con aseo dispondrán de un sistema de saneamiento independiente, para las aguas generadas en los mismos, que terminará en una fosa estanca e impermeable, con capacidad suficiente. A los efectos de proteger adecuadamente la calidad de las aguas que conforman el dominio público hidráulico (DPH), habrá de observarse el cumplimiento de las siguientes prescripciones:
- El depósito para almacenamiento de aguas residuales se ubicará a más de 100 metros del DPH.
 - Se deberá garantizar la completa estanqueidad del referido depósito mediante el correspondiente certificado suscrito por técnico competente y visado por el colegio profesional correspondiente.
 - En la parte superior del depósito se instalará una tubería de ventilación al objeto de facilitar la salida de gases procedentes de la fermentación anaerobia.

El depósito deberá ser vaciado por un gestor de residuos debidamente autorizado para la gestión del residuo no peligroso de código LER 20 03 04; con la periodicidad adecuada para evitar el riesgo de rebosamiento del mismo. A tal efecto, se deberá tener a disposición de los organismos encargados de velar por la protección del Medio Ambiente, a petición del personal acreditado por los mismos, la documentación que acredite la recogida y destino adecuados de las aguas residuales acumuladas en dicho depósito; y, asimismo, se deberá comunicar a dichos organismos cualquier incidencia que pueda ocurrir.



6. El titular de la instalación deberá favorecer que las aguas pluviales no contaminadas se evacuen de forma natural, hasta la parte exterior de las instalaciones, haciéndose especial mención a aquéllas que caigan sobre el techo de las naves. A tales efectos, se considerarán aguas pluviales contaminadas las que entren en contacto con los animales o sus deyecciones, en particular las que caigan sobre las fosas de purines.

- e - Medidas de prevención y reducción de la contaminación
lumínica

Condiciones generales:

1. La presente autorización se concede con los límites y condiciones técnicas que se establecen a continuación. Cualquier modificación de lo establecido en estos límites y condiciones deberá ser autorizada previamente.
2. A las instalaciones de alumbrado exterior les serán de aplicación las disposiciones relativas a contaminación lumínica, recogidas en el Real Decreto 1890/2008, de 14 de noviembre, por el que se aprueba el Reglamento de eficiencia energética en instalaciones de alumbrado exterior y sus Instrucciones técnicas complementarias EA-01 a EA-07.

Condiciones técnicas:

Requerimientos luminotécnicos para instalaciones de alumbrado de zonas y viales anexos a la actividad.

3. Con objeto de prevenir la dispersión de luz hacia el cielo nocturno, así como de preservar las condiciones naturales de oscuridad en beneficio de los ecosistemas, en las instalaciones de más de 1 kW de potencia instalada, se deberá cumplir lo siguiente:
 - a) El diseño de las luminarias será aquel que el flujo hemisférico superior instalado (FHSinst), la iluminancia, la intensidad luminosa, la luminancia y el incremento del nivel de contraste será inferior a los valores máximos permitidos en función de la zona en la que se ubique la instalación conforme a lo establecido en la Instrucción Técnica Complementaria EA-03 Resplandor luminoso nocturno y luz intrusa o molesta del Real Decreto 1890/2008, de 14 de noviembre, por el que se aprueba el Reglamento de eficiencia energética en instalaciones de alumbrado exterior y sus Instrucciones técnicas complementarias.
 - b) El factor de mantenimiento y factor de utilización cumplirán los límites establecidos en la ITC-EA-04, garantizándose el cumplimiento de los valores de eficiencia energética de la ITCEA-01.



- c) Las luminarias deberán estar dotadas con sistemas de regulación que permitan reducir el flujo luminoso al 50 % a determinada hora, manteniendo la uniformidad en la iluminación, ajustando los niveles de iluminación a las necesidades reales de la luz y reduciendo el flujo luminoso en horario nocturno de aquellas instalaciones que deban permanecer encendidas mediante el uso de dispositivos de regulación.
- d) Del mismo modo se recomienda contar con detectores de presencia y con sistema de encendido y apagado que se adapte a las necesidades de luminosidad.
- e) Se evitara el uso de fuentes de luz blanca con elevada componente en el color azul por ser el más perjudicial durante la noche, recomendando el uso de luminarias con longitud de onda dentro del rango de la luz cálida. En concreto en zonas con buena calidad de la oscuridad de la noche sería recomendable el uso de lámparas con tecnología LED PC Ámbar o similar que minimizan los efectos negativos de la luz blanca.

- f - Condiciones de diseño y manejo de la explotación

1. Las naves contarán con la superficie mínima establecida para el bienestar y protección de los cerdos. En su construcción no podrá utilizarse madera, ni cualquier otro tipo de material que dificulte la limpieza y desinfección, constituyendo así una fuente de contagio de enfermedades. Las puertas y ventanas deben ser de carpintería metálica. Cualquier apertura al exterior dispondrá de una red de mallas que impida el acceso de aves.
2. En cuanto a las características constructivas y condiciones higiénico-sanitarias se atenderá al cumplimiento de los requisitos establecidos por la normativa sectorial de aplicación.

- g - Plan de ejecución

1. En el caso de que el proyecto o actividad no comenzara a ejecutarse o desarrollarse en el plazo de cinco años (5 años), a partir de la fecha de otorgamiento de la AAU, la Dirección General de Sostenibilidad previa audiencia del titular, acordará la caducidad de la AAU, conforme a lo establecido en el artículo 23.a.) de la Ley 16/2015, de 23 de abril.
2. Dentro del plazo establecido en el apartado anterior, el titular de la instalación deberá presentar a la Dirección General de Sostenibilidad solicitud de inicio de la actividad, según establece el artículo 34 del Decreto 81/2011, de 20 de mayo.



3. En particular y sin perjuicio de lo que se considere necesario, la solicitud referida en el apartado g.2 deberá acompañarse de:
 - a) La documentación que indique y acredite qué tipo de gestión y qué gestores autorizados se harán cargo de los residuos generados por la actividad con el fin último de su valorización o eliminación, incluyendo los residuos asimilables a urbanos.
 - b) Copia de la licencia de obra, edificación e instalación en caso de que hubiera sido preceptiva.

- h - Vigilancia y seguimiento

Estiércoles:

1. La explotación deberá disponer de Libro de Gestión del Estiércol en el que se anotarán, con un sistema de entradas (producción) y salidas (abono orgánico, gestor autorizado de estiércol), los distintos movimientos del estiércol generado por la explotación porcina. En cada movimiento figurarán: cantidad, contenido en nitrógeno, fecha del movimiento, origen y destino, especificándose las parcelas y el cultivo en que este estiércol se ha utilizado.
2. El Plan de Aplicación Agrícola de Estiércoles será de carácter anual, por lo que, cuando la Dirección General de Sostenibilidad lo estime conveniente, y de cualquier modo antes del 1 de marzo de cada año, deberá enviarse esta documentación.

Residuos:

3. De conformidad con el artículo 40 de la Ley 22/2011, de 28 de julio, el titular de la instalación industrial dispondrá de un archivo físico o telemático donde se recoja por orden cronológico la cantidad, naturaleza, origen y destino de los residuos producidos; cuando proceda se inscribirá también, el medio de transporte y la frecuencia de recogida. En el Archivo cronológico se incorporará la información contenida en la acreditación documental de las operaciones de producción y gestión de residuos. Se guardará la información archivada durante, al menos, tres años.
4. Antes de dar traslado de los residuos a una instalación para su valorización o eliminación deberá solicitar la admisión de los residuos y contar con el documento de aceptación de los mismos por parte del gestor destinatario de los residuos.
5. Asimismo, el titular de la instalación deberá registrar y conservar los documentos de aceptación de los residuos en las instalaciones de tratamiento, valorización o eliminación y los ejemplares de los documentos de control y seguimiento de origen y destino de los residuos por un periodo de cinco años.



Vertidos:

6. En relación con la vigilancia de la afección de las aguas, junto con la documentación a entregar en el certificado del acta de puesta en servicio, el titular de la instalación propondrá y justificará la ubicación de pozos testigos que permitan estudiar la evolución de la calidad de las aguas subterráneas y la no afección de éstas debido a fugas de lixiviados o de infiltraciones desde los sistemas de almacenamiento de aguas residuales y de estiércoles. Se planteará, junto con la localización de los puntos de muestreo, la periodicidad de los controles analíticos precisos para estudiar la evolución de la calidad de las aguas y la no afección de éstas debido al ejercicio de la actividad.
7. Evaluación del funcionamiento del sistema de almacenamiento de purines, aguas de limpieza de las naves, donde deberá registrarse y controlar:
 - El nivel de llenado de las balsas.
 - La existencia de fugas.

- i - Prescripciones finales

1. Según el artículo 17 de la Ley 16/2015, de 23 de abril, de protección ambiental de la Comunidad Autónoma de Extremadura, la autorización ambiental unificada objeto de la presente resolución tendrá una vigencia indefinida, sin perjuicio de la necesidad de obtener o renovar las diversas autorizaciones sectoriales que sean pertinentes para el ejercicio de la actividad en los periodos establecidos en esta ley y en la normativa reguladora vigente.
2. El titular de la instalación deberá comunicar a la Dirección General de Sostenibilidad cualquier modificación que se proponga realizar en la misma según se establece en el artículo 20 de la Ley 16/2015, de 23 de abril, de protección ambiental de la Comunidad Autónoma de Extremadura.
3. La presente AAU podrá ser revocada por incumplimiento de cualquiera de sus condiciones.
4. El incumplimiento de las condiciones de la resolución constituye una infracción que irá de leve a grave, según el artículo 131 de la Ley 16/2015, de 23 de abril, de protección ambiental de la Comunidad Autónoma de Extremadura.
5. Contra esta resolución, que no pone fin a la vía administrativa, el interesado podrá interponer recurso de alzada de conformidad con lo establecido en los artículos 112, 115, 121



y 122 de la Ley 39/2015, de 1 de octubre, del Procedimiento Administrativo Común de las Administraciones Públicas, ante la Consejera para la Transición Ecológica y Sostenibilidad, en el plazo de un mes a contar desde el día siguiente al de la notificación de la presente resolución.

Transcurrido el plazo de interposición del recurso sin que éste se haya presentado, la presente resolución será firme a todos los efectos legales.

Mérida, 4 de octubre de 2019.

El Director General de Sostenibilidad,
JESÚS MORENO PÉREZ

**ANEXO I**

RESUMEN DEL PROYECTO

Se trata de la instalación de una explotación porcina industrial de cebo con régimen de explotación intensivo con capacidad para 1.000 cerdos de cebo.

La explotación se ubicará en el polígono 2, parcela 416 del término municipal de FERIA (Badajoz). La superficie total de la finca es de unas 8,9418 hectáreas. Las características esenciales del proyecto se describen en la presente resolución.

La explotación contará con superficie suficiente de secuestro, contando para ello con cinco naves. Las instalaciones dispondrán además de, lazareto, fosa /balsa de aguas residuales, embarcadero, vado, vestuarios, silos y depósitos.

En la siguiente tabla se exponen su superficie útil:

NAVES	SUPERFICIE ÚTIL (m ²)	ORIENTACIÓN PRODUCTIVA
Nave 1	500	Cebo
Nave 2	500	Cebo

La nave dispondrá de ventanas con malla antipajarrera, estructura de metálica, cerramiento de chapa, cubierta de chapa, suelo de hormigón y saneamiento de recogida de deyecciones y aguas de limpieza conectadas mediante arquetas y tubos estancos hasta las balsa de purines.

Además de estas instalaciones, la explotación porcina contará con las siguientes edificaciones e infraestructuras:

- Embarcadero: Se trata de un espacio que se utilizará para la carga y descarga de animales.
- Vestuario.
- Estercolero: La explotación dispondrá de un estercolero de una capacidad mínima de 90 m³.



- Fosa: La explotación dispondrá de una fosa de hormigón para el almacenamiento de purines y aguas de limpieza de las naves de secuestro de 200 m³.
- Patios: La explotación dispondrá de dos patios de 3.200 m².
- Balsa de retención: La explotación dispondrá de una balsa de retención de pluviales y aguas contaminadas de los patios de 1.250 m³.
- Vado de desinfección de vehículos: Se ubicará en el acceso a la explotación, para desinfección de los vehículos que entran y salen de la misma. Se construirá en hormigón con una profundidad aproximada de 20 cm y con ancho y largo tales que garanticen la desinfección completa de la rueda de un camión en su rodada.
- Pediluvios a la entrada de cada local o nave.
- Almacenamiento de cadáveres: Dispondrá de solera estanca y de fácil limpieza. Se ubicará fuera del recinto de la instalación.
- Cerramiento de la explotación: Se realizará con malla ganadera de alambre galvanizado.
- Silos.
- Depósitos de agua.

**ANEXO II**

PROGRAMA DE GESTIÓN DE PURINES

La explotación dispondrá de la superficie de aplicación de purines y estiércoles que se relaciona a continuación para justificar el cumplimiento del apartado a.1 del condicionado de la presente resolución:

TÉRMINO MUNICIPAL	POLÍGONO	PARCELA	SUPERFICIE (ha)
La Parra	7	2	164
La Parra	7	3	
La Parra	7	4	
La Parra	7	5	
La Parra	7	6	
La Parra	7	19	
La Parra	7	20	
La Parra	7	21	

**ANEXO III****INFORME DE IMPACTO AMBIENTAL ABREVIADO****Nº Expte.:** IA18/1432**Actividad:** Explotación porcina**Promotor:** Valentín Sayago Gil**Término municipal:** Feria

Visto el informe técnico de fecha 15 de marzo de 2019, a propuesta de la Jefa de Servicio de Protección Ambiental y en virtud de las competencias que me confieren el artículo 83 de la Ley 16/2015, de 23 de abril, de protección ambiental de la Comunidad Autónoma de Extremadura y el Decreto 208/2017, de 28 de noviembre, por el que se establece la estructura orgánica de la Consejería de Medio Ambiente y Rural, Políticas Agrarias y Territorio, **se informa favorablemente**, a los solos efectos ambientales, la viabilidad de la ejecución del proyecto de instalación de una explotación porcina en el término municipal de Feria, cuyo promotor es Valentín Sayago Gil, con sujeción a las medidas preventivas, correctoras y complementarias incluidas en el presente informe.

Este informe se realiza para la instalación de una explotación porcina con una capacidad final de 1.000 animales de cebo. Las instalaciones de la explotación porcina se localizarán en la parcela 416 del polígono 2 del término municipal de Feria, conforme a lo establecido en el presente informe.

La explotación dispondrá de dos naves de nueva construcción con una superficie útil de 500 m² cada una. Se dispondrá de las siguientes instalaciones complementarias: lazareto, vestuarios, depósito de agua, embarcadero, vado sanitario, pediluvio, patios de ejercicio, estercolero y una fosa de purines.

La actividad está incluida en el Anexo VI, Grupo I apartado I de la Ley 16/2015, de 23 de abril, de protección ambiental de la Comunidad Autónoma de Extremadura (D.O.E. nº 81, de 29 de abril de 2015), por lo que este proyecto está sometido al procedimiento de evaluación de impacto ambiental abreviada.

Durante el procedimiento de evaluación se ha solicitado y recibido informe del Agente del Medio Natural.

Se considera que la actividad no causará impactos ambientales significativos siempre y cuando se cumplan las siguientes medidas correctoras, protectoras y complementarias:

▪ **Medidas preventivas y correctoras en la fase de construcción:**

1. Los movimientos de tierras serán los mínimos imprescindibles y el sustrato edáfico retirado deberá ser utilizado posteriormente en las labores de restauración del terreno.
2. Adecuar las edificaciones e instalaciones auxiliares al entorno rural en que se ubican. Se recomienda para los exteriores colores con tonos tostados, ocre o albero y para las cubiertas rojo mate o verde. En cualquiera de los elementos constructivos no deben utilizarse tonos llamativos o brillantes.
3. En caso de disponer alumbrado nocturno de las instalaciones, este será dirigido hacia el suelo (apantallado) o con luces de baja intensidad (vapor de sodio) para evitar contaminación lumínica.
4. Se dispondrá de un sistema estanco para la recogida y almacenamiento de las aguas de limpieza y purines de las naves, lazareto y estercolero, que garantice que no se produzcan vertidos ni al terreno ni a ningún curso o punto de agua. Para ello dispondrá de una fosa de purines impermeabilizada. La fosa se diseñará, dimensionará y ubicará adecuadamente, de tal manera que se evite el riesgo de filtración y contaminación de las aguas superficiales y subterráneas, asegurando que se evitan pérdidas por rebosamientos o por inestabilidad geotécnica. La fosa contará con un cerramiento perimetral que impida el acceso de personas y animales, con un talud perimetral que impida desbordamientos y con cuneta en su perímetro que evite el acceso de aguas de escorrentía a su interior.



5. Se dispondrá de un estercolero que será una superficie estanca e impermeable, con un sistema de recogida de lixiviados conectado a la fosa. Se deberá cubrir el estercolero mediante la construcción de un cobertizo o una cubierta flexible (plástico), impidiendo de este modo el acceso de pluviales al interior del cubeto.
6. La frecuencia de vaciado de la fosa y del estercolero deberá coincidir como mínimo con los periodos de vacío sanitario y limpieza de las instalaciones y siempre antes de superar los 2/3 de su capacidad, momento que se aprovechará para el mantenimiento de esta infraestructura, comprobando que se encuentra en condiciones óptimas, y reparando cualquier deficiencia de la instalación.
7. Se dispondrá de patios de ejercicio con una superficie total de 6.400 m² (divididos en dos patios de 3.200 m² cada uno). El manejo de los patios cumplirá con las siguientes condiciones:
 - La duración de la estancia de los cerdos en los patios no superará los 9 meses al año, permaneciendo el resto del tiempo en periodo de regeneración mediante la siembra de alguna pradera o leguminosa.
 - En los periodos de lluvia, para evitar el arrastre de las deyecciones por el agua y la erosión de los patios, se recluirán los animales en las naves de secuestro.
 - En caso necesario, se dispondrá de un sistema impermeable (balsa de retención) para la recogida y almacenamiento de los lixiviados generados en los patios, que deberá garantizar que no se produzcan vertidos a ningún curso o punto de agua.
 - En todo caso, si como consecuencia del manejo de los patios se produjese la degradación física del suelo, la pérdida de vegetación o la contaminación por nitratos de las aguas será responsabilidad del propietario, el cual deberá adoptar las medidas correspondientes para la recuperación del medio.
8. En caso de disponer de aseos, se dispondrá de un sistema de saneamiento con fosa estanca exclusivo para las aguas generadas en los mismos. Las aguas serán entregadas a un gestor de residuos debidamente autorizado.
9. Al finalizar los trabajos se llevará a cabo una limpieza general de todos aquellos restos generados durante la construcción de las instalaciones. Estos trabajos deberán concluirse en un plazo no superior a los 6 meses desde la finalización de las obras.
10. En el caso de que durante los movimientos de tierra o cualesquiera otras obras a realizar se detectaran la presencia de restos u objetos con valor arqueológico, el promotor o la dirección facultativa de la misma paralizarán inmediatamente los trabajos, tomarán las medidas adecuadas para la protección de los restos y comunicarán su descubrimiento en el plazo de cuarenta y ocho horas a la Dirección General de Bibliotecas, Museos y Patrimonio Cultural, conforme al artículo 54 de la Ley 2/1999 de Patrimonio Histórico y Cultural de Extremadura.

▪ **Medidas en la fase operativa de protección del suelo y de las aguas:**

- I. Tratamiento y gestión del estiércol: Para el control del programa de gestión de purines o estiércol la explotación deberá disponer de un “Libro de Registro de Gestión de Estiércoles” que recoja de forma detallada los volúmenes extraídos y el destino de cada partida. En el caso de que se eliminen como abono orgánico se dispondrá, además, de un “Plan de Aplicación Agrícola” de los estiércoles en el que conste, por años, la producción de estiércoles o purines, su contenido en nitrógeno, así como las parcelas donde se aplica, qué se cultiva y en qué momento se realizan las aplicaciones. La aplicación agrícola se realizará cumpliendo las siguientes condiciones:
 - La aplicación total de nitrógeno / ha · año será inferior a 80 Kg en cultivos de secano y 170 Kg en regadío. Para los cálculos se tendrán en cuenta todos los aportes de nitrógeno en la finca (purines o estiércol procedente de ganado, fertilizantes con contenido en nitrógeno, etc.).



- Se buscarán los momentos de máximas necesidades de los cultivos. No se harán en suelos con pendientes superiores al 10%, ni en suelos inundados o encharcados, ni antes de regar ni cuando el tiempo sea lluvioso. Se dejará sin abonar una franja de 100 m de ancho alrededor de todos los cursos de agua. No se aplicarán a menos de 300 m de una fuente, pozo o perforación que suministre agua para el consumo humano. No se aplicará de forma que cause olores u otras molestias a los vecinos. La distancia mínima para la aplicación del purín sobre el terreno, respecto de núcleos de población será de 1.000 m.
- La aplicación de los purines y estiércoles se regirá por los condicionantes de la Orden de 9 de marzo de 2009, de la Consejería de Agricultura y Desarrollo Rural, por la que se aprueba el Programa de actuación aplicable en las zonas vulnerables a contaminación por nitratos procedentes de fuentes agrarias en Extremadura; así como por la Orden de 6 de agosto de 2009, por la que se modifica la Orden de 9 de marzo de 2009.

2. Tratamiento y gestión de otros residuos y subproductos animales: Los residuos generados en el desarrollo de la actividad deberán ser gestionados conforme a lo establecido en la Ley 22/2011, de 28 de julio de residuos y suelos contaminados. La gestión de residuos deberá ser realizada por empresas que estén registradas conforme a lo establecido en la Ley 22/2011.

Los residuos peligrosos generados en las instalaciones deberán envasarse, etiquetarse y almacenarse conforme a lo establecido en la legislación y normas técnicas que le sean de aplicación. El tiempo máximo para el almacenamiento de residuos peligrosos no podrá exceder de seis meses. La gestión de residuos deberá ser realizada por empresas que estén registradas conforme a la normativa.

La eliminación de los cadáveres se efectuará conforme a las disposiciones del Reglamento (CE) nº 1069/2009 del Parlamento Europeo y del Consejo de 21 de octubre de 2009 por el que se establecen las normas sanitarias aplicables a los subproductos animales y los productos derivados no destinados al consumo humano y por el Reglamento (UE) nº 142/2011, de la Comisión de 25 de febrero de 2011. Se observará que el almacenamiento de los cadáveres se realice en condiciones óptimas y fuera del recinto de la instalación.

3. Manejo de la explotación: El plan de manejo de los animales será en todo momento en el interior de las instalaciones (naves y patios de ejercicio).

4. Medidas adicionales: Efectuar los procesos de limpieza, desinfección y desinsectación de forma periódica, para mantener las instalaciones existentes en buenas condiciones higiénico-sanitarias. No obstante, al final de cada ciclo se realizarán vacíos sanitarios de las instalaciones que albergan los animales.

▪ **Medidas a acometer en el Plan de Reforestación:**

1. Se creará una pantalla vegetal alrededor de las instalaciones que mejore la integración paisajística y que minimice el impacto paisajístico. Ésta consistirá en una franja arbórea compuesta por especies autóctonas, se recomiendan especies arbóreas como la encina y el alcornoque. Las plantaciones se realizarán sin marco determinado (distribuidas en bosquetes) y su superficie no podrá ser inferior a la mitad de la unidad rústica apta para la edificación.

2. Se asegurará el éxito de la reforestación, para lo cual se realizará un mantenimiento adecuado así como la reposición de las marras que fueran necesarias. Se realizará un riego de apoyo por goteo durante los primeros 5 años.

▪ **Medidas correctoras a aplicar al final de la actividad:**

1. En caso de no finalizarse las obras, o al final de la actividad productiva, se procederá al derribo de las construcciones, al desmantelamiento de las instalaciones y al relleno de la fosa. El objetivo de la restauración será que los terrenos recuperen su aptitud agrícola original, demoliendo adecuadamente las instalaciones, y retirando los residuos a gestor autorizado.

2. Si una vez finalizada la actividad se pretendiera adaptar las instalaciones para otro uso distinto, éstas deberán adecuarse al nuevo uso. Dicha modificación deberá contar con todos los informes y autorizaciones exigibles en su caso.

▪ **Programa de vigilancia ambiental:**

1. El promotor deberá disponer de un programa de vigilancia ambiental que deberá contener, al menos, un informe anual sobre el seguimiento de las medidas incluidas en el informe de impacto ambiental.

2. Sobre la base del resultado de estos informes se podrán exigir medidas correctoras suplementarias para corregir las posibles deficiencias detectadas, así como otros aspectos relacionados con el seguimiento ambiental no recogidos inicialmente.

▪ **Condiciones complementarias:**

1. Deberán cumplirse todas las medidas protectoras y correctoras descritas en el documento ambiental, en tanto no entren en contradicción con el condicionado del presente informe.

2. Para las actuaciones en zona de policía, para las captaciones de agua y/o para el vertido de aguas residuales deberá tener la correspondiente autorización administrativa de la Confederación Hidrográfica correspondiente conforme a las disposiciones vigentes.

3. Se informará del contenido de esta autorización a los operarios que realicen las actividades, así mismo, se dispondrá de una copia del presente informe.

4. Respecto a la ubicación y construcción, se atenderá a lo establecido en la Normativa Urbanística y en la autorización ambiental unificada, correspondiendo a los Ayuntamientos y órganos respectivos las competencias en estas materias.

5. Cualquier modificación del proyecto, será comunicada a la Dirección General de Medio Ambiente que podrá establecer la necesidad de que la modificación se someta a un nuevo procedimiento de evaluación de impacto ambiental.

6. El presente informe, se emite sólo a efectos ambientales y en virtud de la legislación específica vigente, sin perjuicio del cumplimiento de los demás requisitos o autorizaciones legales o reglamentariamente exigidos que, en todo caso, habrán de cumplirse.

7. Este informe de Impacto Ambiental perderá su vigencia y cesará en la producción de los efectos que le son propios si, una vez notificado, no se hubiera procedido a la autorización del proyecto en el plazo de cinco años.

8. Su condicionado podrá ser objeto de revisión y actualización por parte del órgano ambiental cuando:

- Se produzca la entrada en vigor de nueva normativa que incida sustancialmente en el cumplimiento de las condiciones establecidas en el mismo.
- Cuando durante el seguimiento del cumplimiento del mismo se detecte que las medidas preventivas o correctoras son insuficientes, innecesarias o ineficaces.

9. El Informe de Impacto Ambiental no será objeto de recurso alguno, sin perjuicio de los que, en su caso, procedan en vía administrativa o judicial frente al acto, en su caso, de autorización del proyecto.

Mérida, a 15 de marzo de 2019

**EL DIRECTOR GENERAL
DE MEDIO AMBIENTE**

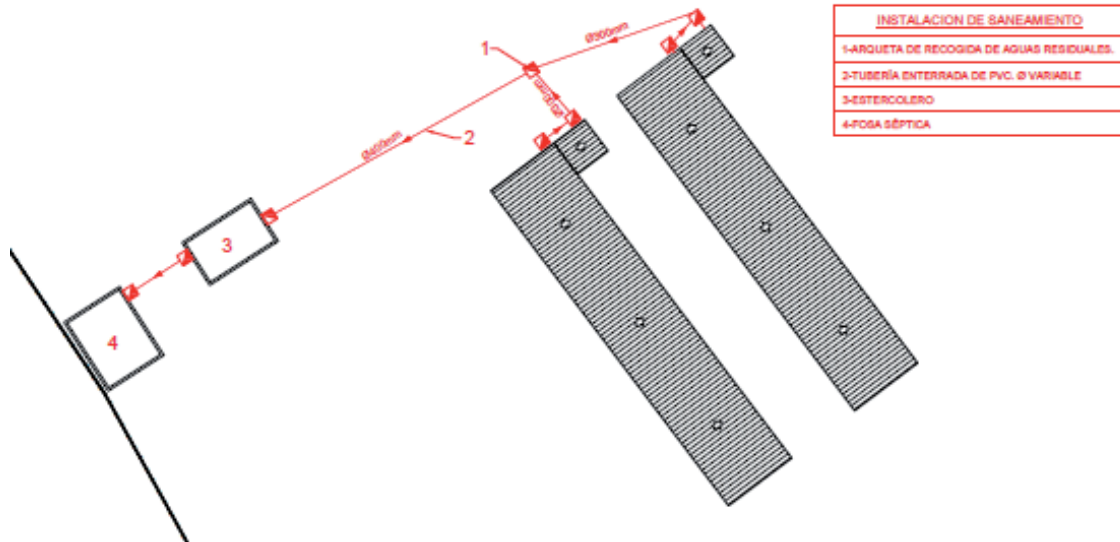

Fdo.: Pedro Muñoz Barco

ANEXO GRÁFICO

...